

CDD 15 IL-M

FISA TEHNICA SI INSTRUCIUNI DE UTILIZARE

Clemă derivatie cu dinti pentru conductoare torsadate sau coaxiale din aluminiu

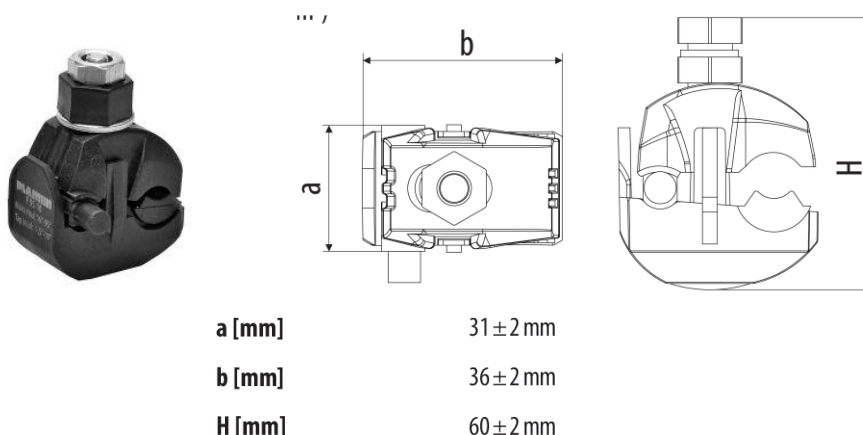

SIMBOLIZARE
CDD - Clema de Derivatie cu Dinti
15 – valoare caracteristica
M – cap dinamometric metalic

Nr. crt.	Denumire Caracteristica	UM	Valori caracteristice
A	Elemente componente		
1	Elemente contact		Profil laminat din aliaj Al
2	Surub limitator cuplu		Cap dinamometric metalic calibrat
3	Elemente de strangere		OL - Zn
4	Carcasa electroizolanta		Etansa din PA – culoare neagra
B	Caracteristici tehnice		
1	Sectiune conductor principal	mm ²	16 ÷ 95 Al izolat; 50/8 Al-OI izolat
2	Sectiune conductor derivat	mm ²	1,5 ÷ 16 Al izolat (TYIR sau concentric)
3	Strangere		pana la ruperea capului dinamometric
4	Curent nominal	A	15
5	Curent de scurtcircuit	A	650 A / 1 s
6	Rigiditate dielectrica		4 kV / 50 Hz / 1 min
7	Greutate	g	57
8	Umiditate relativa a aerului	%	100
9	Radiatia solara maxima	kW/m ²	1,0
10	Durata de viata	ani	30
C	Conditii de transport, depozitare si utilizare		
1	Ambalare in cutie	buc.	250
2	Temperatura ambianta	°C	- 30 ... + 40
3	Realizarea conexiunilor in derivatie intre conductoare		conductoare izolate (retea si bransament) fara indepartarea izolatiei

INSTRUCTIUNI DE UTILIZARE

CLEMA DERIVATIE CU DINTI PENTRU BRANSAMENT CU CABLU TORSADAT SAU CABLU COAXIAL DIN ALUMINIU- CDD 15 IL-M

Clema de derivatie cu dinti tip CDD 15 IL-M serveste pentru realizarea derivatiilor din conductoarele izolate fara a desizola conductorul. Se utilizeaza pentru executarea de bransamente aeriene cu conductoare torsadate din Al sau cablu coaxial din Al.

Caracteristicile principale ale clemei de derivatie cu dinti CDD 15 IL-M sunt :

- curentul nominal :15A
- sectiunile conductorului principal (conductorul liniei din care se face derivatia) :16 - 95 mmp Al izolat sau 6+6 ; 10+10; 16+16 mmp cablu coaxial din Al ;
- sectiunile conductorului derivat (de bransament) : 1,5-16 mmp Al izolat torsadat sau 6+6 ; 10+10; 16+16 mmp cablu coaxial din Al ;
- bacuri din material plastic si burdof din cauciuc pentru etansarea contactelor ;
- surub dynamometric metallic pentru strangere (cu limitare de cuplu)

Montarea clemei cu dinti in retea comporta urmatoarele operatii :

- pregatirea capatului conductoarelor de bransament torsadat care consta din indepartarea portiunilor deteriorate ;
- (pregatirea capatului cablului coaxial de bransament care consta in : indepartarea izolatiei exterioare pe o lungime de aproximativ 250mm ; desfacerea firelor de nul de pe conductorul central ; rasucirea foarte si ingrijita a acestora pana la obtinerea unui conductor multifilar ; pe toata lungimea acestui conductor multifilar se introduce in tub PVC de diametru corespunzator , se etanseaza bine,cu banda izolatoare plastica sau termocontractibila , locul de despartire al nulului de conductorul central ; se lasa conductorul central-de faza- cu izolatia intacta) ;
- desfacerea bacurilor clemei, atat cat este necesar, prin slabirea surubului ;
- identificarea din fascicol a conductorului de linie din care urmeaza sa se faca derivatia ;
- asezarea corecta a clemei pe acest conductor , astfel incat dintii clemei sa se infinga pe centrul conductorului ;
- introducerea capatului conductorului derivat(de nul sau de faza)in locasul respectiv , pana in fundul burdufului de protectie ;
- ansamblul clema- conductor derivat se tine cu o mana si cu cealalta se strange surubul dynamometric, **dupa care se continua strangerea numai cu cheia tubulara de 13 mm , montata pe capatul superior al surubului (CAPUL LIMITATOR DE CUPLU),pana la ruperea acestui cap;**

ATENTIE !

1. In cadrul operatiei de strangere se va urmari ca pozitia capatului conductorului de bransament sa fie bine asezat intre punctele electrice ale clemei.
2. Se interzice strangerea surubului prin intermediul zonei cu degajare pentru cheie de 17mm a surubului dynamometric, destinata numai desfacerii clemei .
3. La locul de montare a clemelor , conductorul pentru bransament se va fixa , obligatoriu in intinzatorul de bransament.
4. Se interzice demontarea clemei si montarea ei in alt loc ,clema fiind realizata pentru unica folosinta .

Manipularea clemelor CDD 15 IL-M se face cu grija, fara socuri sau trantiri.

Transportul clemelor ambalate se face cu mijloace de transport acoperite.In mijlocul de transport cutiile de ambalare se vor aseza in maxim 4 (patru) straturi .

Depozitarea si conservarea clemelor ambalate se face in spatii acoperite , lipsite de umiditate si/sau agenti corozivi .Cutiile de ambalare se pot aseza unele peste altele in maxim 5 (cinci)straturi.

Termenul de garantie este de 24 luni de la punerea in functiune dar nu mai mult de 30 luni de la livrare , cu conditia ca beneficiarul sa respecte prescriptiile de manipulare , transport, depozitare, conservare , montare si exploatare potrivit prevederilor din prezenta instructiunilor de utilizare .